

Dossier de presse



Un spectacle
imprévisiblement
clownesque

Ein unvorhersehbar
clowneskes Theaterstück

THEATRE
CIRCULAIRE

Le spectacle



Tout public

Durée 75 mn.

En français / auf Deutsch /
in italiano



« Porte-à-Faux » est une pièce de théâtre pour **deux comédiens, un musicien et soixante-sept portes**. Entre théâtre de mouvement, musique *live*, poésie et acrobaties, ce spectacle jongle avec les portes et les métaphores qu'elles inspirent.

C'est par l'improvisation et l'écriture au plateau que le spectacle a été créé avec « **les portes** » comme **point de départ et comme ligne d'arrivée**.

Le public est invité à prendre place dans **un monde décalé**, un monde de porte dans lequel les trois personnages cherchent **un équilibre** dans un style **acrobatiquement clownesque**. Un monde accessible à tous qui soulève des questions sur **l'importance ou l'inutilité d'une porte**, au sens propre comme au figuré. Avons-nous tendance à nous enfermer pour chercher la sécurité, s'abriter des dangers ? Ou à l'inverse à ouvrir, pour socialiser, partager, observer, choisir, oser ? Les portes nous séparent-elles ou nous protègent-elles ?

Être en **Porte-à-faux**

locution adverbiale

Se trouver dans une situation instable, une posture embarrassante, dans une situation fausse.



La compagnie

« **Le Théâtre circulaire** » a été fondé en 2019 dans la perspective de créer des projets sous une forme itinérante.

Elle aimerait encourager les gens à se **rencontrer** autour d'un spectacle, avec l'idée que la culture ne devrait pas être réservée à une élite, mais devrait **être accessible à toutes et tous**.

Ainsi, « Le Théâtre circulaire » promeut un théâtre itinérant qui s'adresse à un **large public**. La notion de **sociabilité** est l'un des piliers fondateurs de la compagnie.

En 2019, la compagnie a créé « **Roulé-Boulé** », un spectacle clownesque qui a **tourné à vélo** dans toute la Suisse.

En 2020, elle commence à mettre sur pied le projet « **Porte-à-Faux** », un spectacle clownesque joué **sous un dôme**. La première tournée a eu lieu en 2022 avec plus de 40 représentations à travers la Suisse.



L'équipe

Jean David L'Hoste-Lehnherr (comédien)

En 2015, après plusieurs années de cirque Jean-David a envie d'apporter plus de théâtralité dans ses spectacles. Il rejoint donc l'Académie Teatro Dimitri au Tessin, où il obtient en 2018 un Bachelor en Théâtre de Mouvement.

Durant cette période, il reçoit une bourse du « Pourcent Culturel Migros » pour jeunes talents dans le domaine du théâtre (2017).

A la sortie de l'École, il a travaillé sur différents projets, notamment comme danseur durant l'émission de TV national « Dataland ».

En 2017, il co-fonde le duo «Pourça ». Avec lequel il gagne le Kleinkunstpreis de Tübingen (2017) et tourne avec le cirque Starlight en tant que personnage clownesque (2019).

En 2019, il fonde le "Théâtre circulaire" et crée le projet "Roulé-Boulé" un spectacle clownesque qui a tourné tout l'été 2020 en Suisse.



Luca Lombardi (comédien)

Luca découvre le théâtre et la musique à « La Ribalta » de Novara. En 2014, il rejoint le groupe "Vulcanica percussionists". Puis il co-crée le duo "El carro errante" avec lequel il parcourt la moitié de l'Europe, sans un euro en poche. C'est cette expérience qui lui a fait découvrir son amour de « l'Art de rue. »

En 2019, il termine ses études de comédien à l'Académie Teatro Dimitri au Tessin.

En janvier 2020, il co-fonde les "3Ciclo Punkers", un projet de la compagnie "Théâtre de l'Extrême", qui a tourné en Suisse durant l'été 2020. Il rejoint ensuite la nouvelle production de "Zirkus FahrAway" en tant que clown, acteur et musicien.

Depuis octobre 2020, il est également devenu directeur artistique adjoint de "La Ribata Art Group" de Novara.



Simon Huggler (musicien)

En 2016, il étudie la percussion jazz à la "Swiss Jazz School" à Berne. La même année, il crée une pièce de danse/performance "Jackette" avec la "Companie Astride&Léo" pour le "Montvalent Art Festival" en France. Il est également directeur musical du "Cabaret de nouvel an" à l'École de cirque de Ste-Croix.

Il poursuit ensuite ses études de jazz à la "Hochschule der Künste Bern" avec une mineure en musique et mouvement.

En 2019, il commence la formation "Bachelor of Arts en mouvement et théâtre" à l'"Accademia Teatro Dimitri" au Tessin.



Céline Rey (Regard extérieur)

Après des études en sciences de l'éducation à l'Université de Fribourg et une année en classe préprofessionnelle d'art dramatique au Conservatoire de Fribourg, elle accomplit en 2012 un Bachelor en Théâtre de Mouvement à l'Académie Teatro Dimitri au Tessin. Durant cette formation, elle reçoit un prix d'étude pour jeunes talents par le « Pourcent culturel Migros ».

Dès 2013, elle travaille en duo de clowns avec David Melendy, en Suisse et ailleurs (Cirque Monti, GOP Variété, Young Stage Festival, etc.).

En 2015, ils fondent la Cie Les Diptik à Fribourg et créent ensemble des spectacles qui tendent à la convergence entre art du clown et théâtre, entre absurdité, poésie et réflexions philosophiquement universelles (*Hang Up* 2015, *Poscriptum* 2018, *Etcetera*, etc. 2020, *SEPTIK* 2021).

En 2020, la Cie Les Diptik reçoit le Prix suisse de la Scène, décerné par l'Office fédéral de la Culture.



Contact

Théâtre circulaire

Ch. de la Pierre Rouge 8
1080 Les Cullayes

+41 76 495 35 98

info@theatrecirculaire.ch

www.theatrecirculaire.ch



Fiche technique

Le théâtre à besoin d'un terrain plat et accessible avec un poids lourd pour y monter le dôme.

Dôme :

- 12m de diamètre
- 100 places
- Électricité 16 ampères

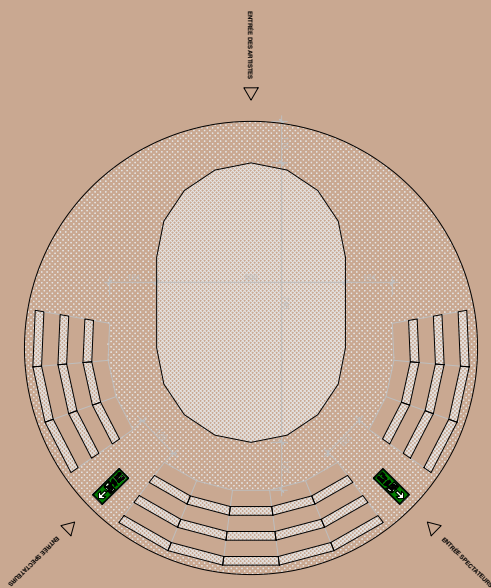
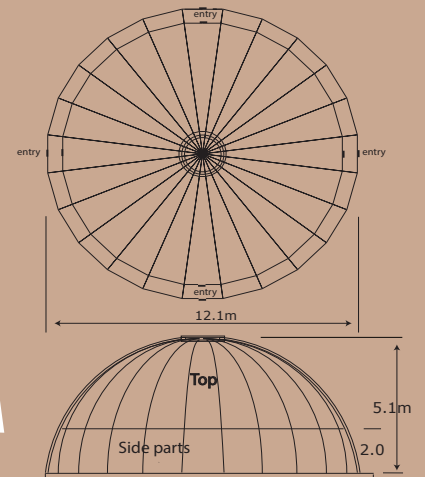

Véhicules :

- Camion : 9m40 / 2m55
- Fourgon 1 : 7m30 / 2m40
- Fourgon 2 : 5m / 2m40

Caravanes et roulotte :

- Roulotte : 10m / 2m55
- Caravane 1 : 6m / 2m40
- Caravane 2 : 6m20 / 2m40
- Électricité si possible 16 ampères
- Accès à l'eau

